

Технические характеристики

Модель		F5	F10	F20
Тип регулировки		Одноступенчатый		
Мощность	кВт	30 – 60	54 – 107	95 – 202
	Мкал/ч	25,8 – 51,6	46,4 – 92	81,7 – 173,7
Расход топлива	кг/час	2,5 – 5	4,5 – 9	8 – 17
Рабочая температура	°С мин/макс	0 / 40		
Низшая теплотворная способность топлива	кВт·ч/кг	11,8		
	ккал/кг	10.200		
Вязкость при 20°С	мм ² /с (сСт)	4 – 6		
Насос	Тип	R.B.L.		
	производительность	кг/ч при 12 бар	30	
Давление распыления	бар	7 - 15		
Количество форсунок		1		
Максимальная температура топлива	°С	50		
Вентилятор	Тип	Центробежный с выпуклыми лопастями		
Макс. Температура воздуха	°С	40		
Электропитание	Фазы/Гц/Вольт	1/50/230 ±10%		
Автомат горения	Тип	530 SE		
Обща электрическая мощность	кВт	0,13	0,17	0,33
Общий номинальный ток	А	0,75	0,85	1,5
Степень защиты	IP	40		
Мощность электродвигателя	кВт	0,1	0,14	0,30
Номинальный ток двигателя	А	0,75	0,85	1,5
Пусковой ток двигателя	А	3	3,5	6
Степень защиты двигателя	IP	20		
Трансформатор розжига		Встроен в автомат горения		
Работа		прерывистая (каждые 24 часа по крайней мере одна остановка)		
Звуковое давление	дБ(А)	60	66	73
Выбросы СО	мг/кВт·ч	<60		
Сажевое число	№ по Бахаруху	<1		
Выбросы С _x Н _y	мг/кВт·ч	<10 после первых 20 секунд		
Выбросы NO _x	мг/кВт·ч	<250		

Базовые условия

Температура: 20°С

Давление: 1013,5 мбар

Высота над уровнем моря: 100 метров

Уровень шума был измерен в котельной на расстоянии 1 метра от горелки

Диаграммы рабочих областей

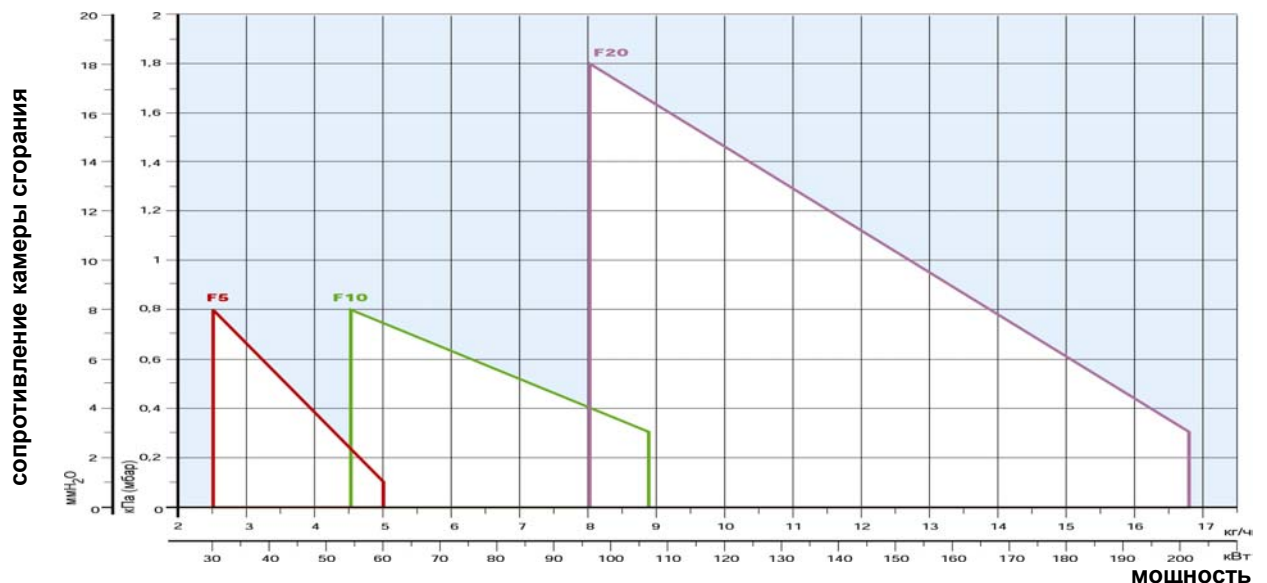

Не закрашенное пространство – реальный рабочий диапазон для выбора горелки

Испытательные условия соответствуют:

Температура: 20°С

Давление: 1013,5 мбар

Высота над уровнем моря: 100 метров

Устройство горелки

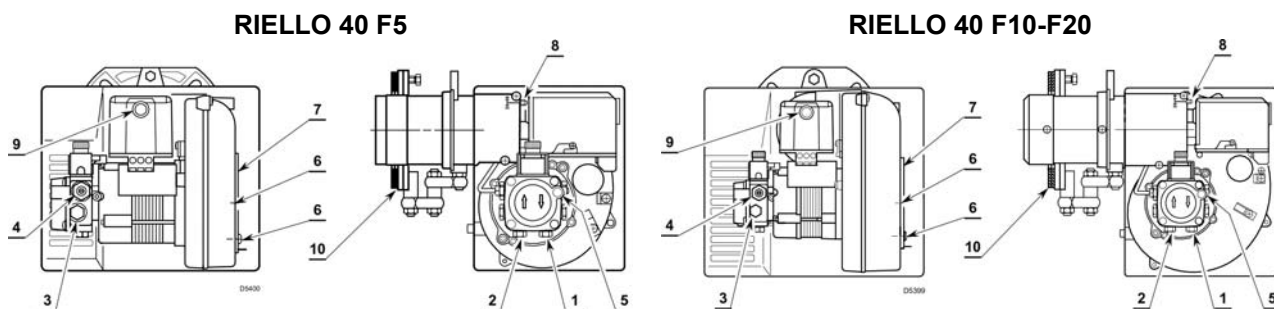

- 1 – Штуцер для присоединения обратного топливопровода
- 2 – Штуцер для присоединения к подающему топливопроводу
- 3 – Штуцер манометра
- 4 – Регулятор давления на топливном насосе
- 5 – Штуцер вакуумметра

- 6 – Винты крепления воздушной заслонки
- 7 – Воздушная заслонка
- 8 – Винт регулировки головки горелки
- 9 – Автомат горения с кнопкой разблокировки после аварийной остановки
- 10 – Фланец горелки с теплоизолирующей прокладкой

Стандартная комплектация

- Гибкие топливные шланги-2шт.
- Штуцеры для присоединения к насосу-2шт.
- Фланец горелки с крепежным винтом-1шт.
- Теплоизолирующая прокладка-1шт.
- Инструкция по монтажу и эксплуатации-1шт.
- Спецификация запасных частей-1шт.

Внимание! Форсунка не входит в комплект поставки и заказывается отдельно в соответствие с мощностью на которой планируется использовать горелку. См. раздел «Дополнительные принадлежности»

Гидравлические схемы подачи топлива

Гидравлическая схема горелки

Все горелки серии **RIELLO 40F** оборудованы шестеренчатыми топливными насосами. Топливо может подаваться к горелкам, как с правой, так и с левой стороны. Для распыления подаваемого насосом топлива в горелки серии **RIELLO 40F** устанавливается одна форсунка.

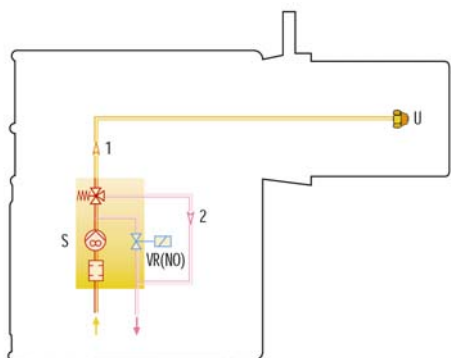

- S Топливный насос с фильтром и регулятором давления на подающем топливопроводе
- VR Normally открытый клапан возврата топлива
- 1 Трубка подачи топлива к форсунке
- 2 Обратный топливопровод, идущий от регулятора давления
- U Форсунка

Системы подачи дизельного топлива

Системы подачи топлива, которые могут быть использованы для горелок серии **RIELLO 40F** представлены на схемах. Выбор диаметра и длины топливопроводов необходимо осуществлять используя данные из таблицы.

$L_{\text{макс}}$ – максимальная эквивалентная длина топливопровода

Длина топливопровода H (М)	Система А		Система В	
	Ø 8 мм $L_{\text{макс}}$ (М)	Ø 10 мм $L_{\text{макс}}$ (М)	Ø 8 мм $L_{\text{макс}}$ (М)	Ø 10 мм $L_{\text{макс}}$ (М)
0	35	100	-	-
0,5	30	100	10	20
1,0	25	100	20	40
1,5	20	90	40	80
2,0	15	70	60	100
3,0	8	30	-	-
3,5	6	20	-	-

Система А

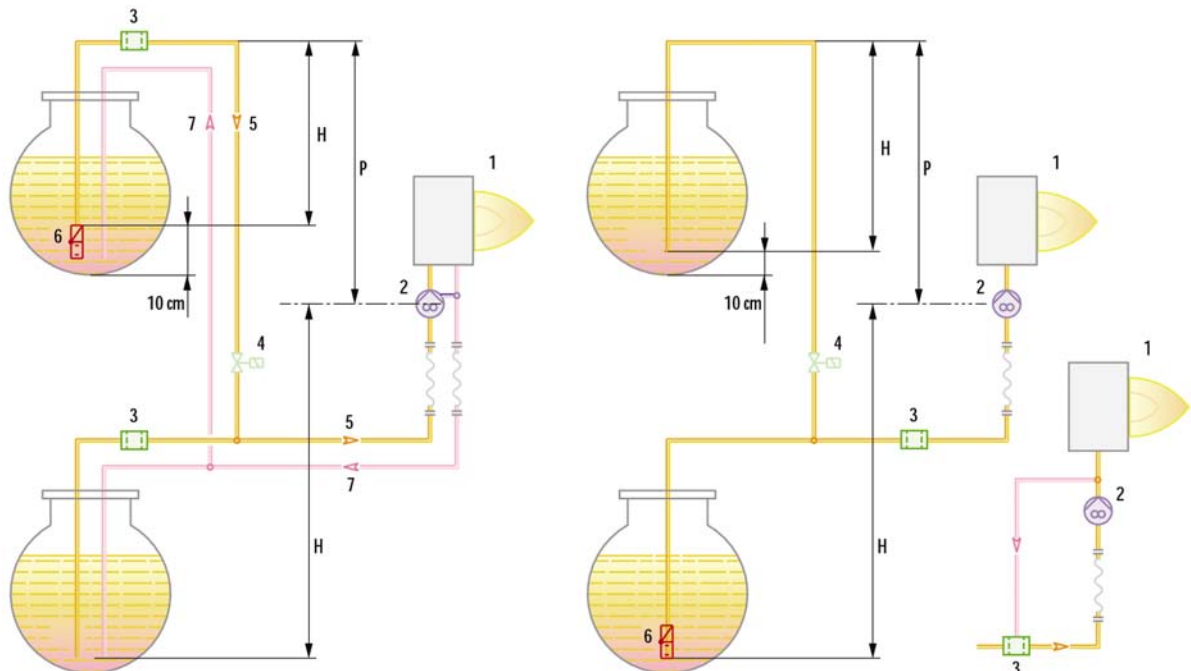

Система В

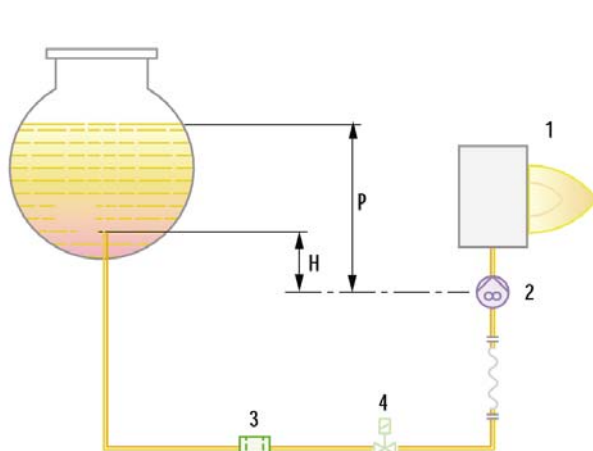

- H Разница по высоте
- Ø Внутренний диаметр топливопровода
- 1 Горелка
- 2 Насос
- 3 Фильтр
- 4 Запорный клапан
- 5 Подающий топливопровод
- 6 Донный клапан
- 7 Обратный топливопровод

Подача воздуха на горение

Необходимое для горения количество воздуха устанавливается при настройке горелок посредством фиксируемой воздушной заслонки.

Размеры факела горелки

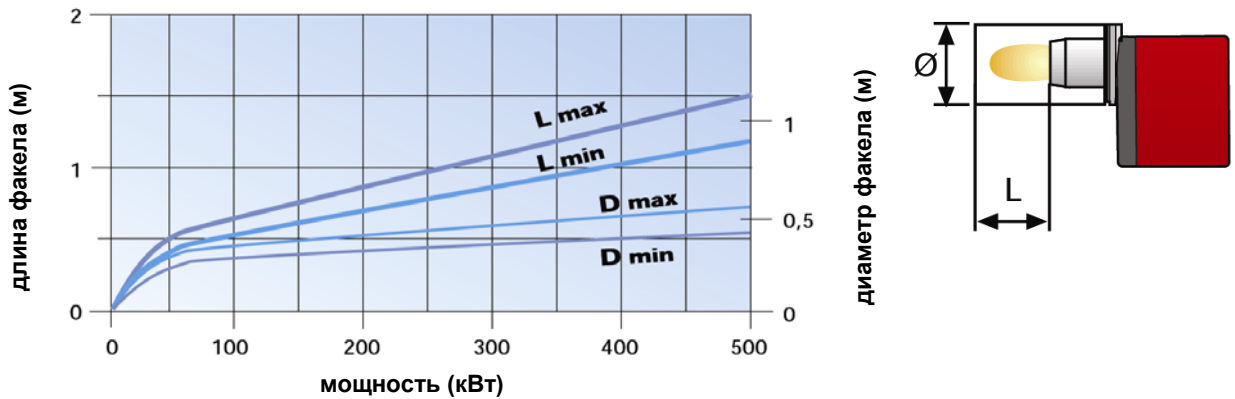

Режим работы горелки

Все модели серии **Riello 40F** работают в одноступенчатом режиме.

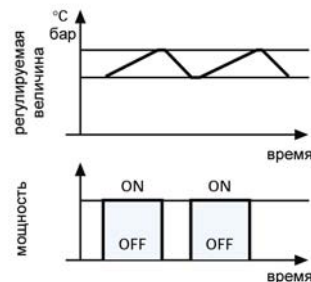

Цикл розжига

Нормальный розжиг

Аварийная остановка из-за отсутствия розжига

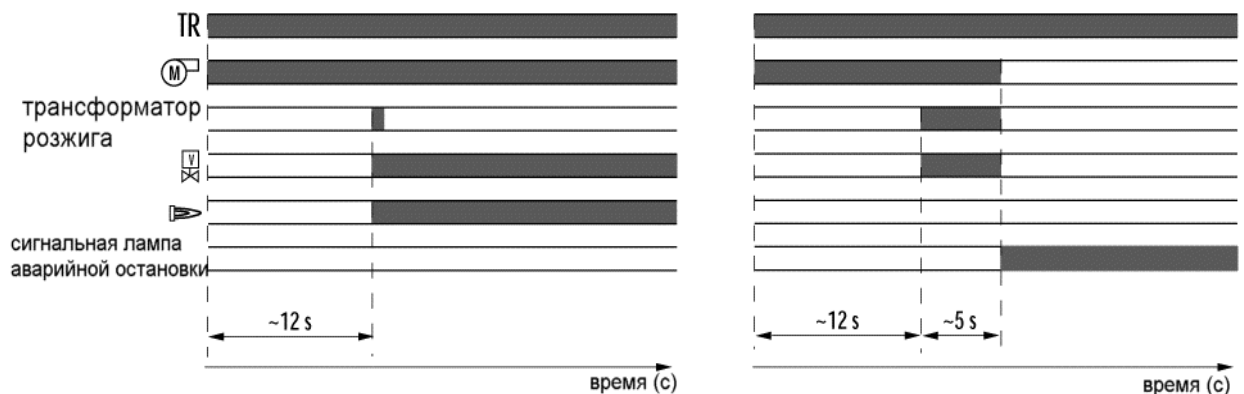

Нормальный розжиг

0с При замкнутых контактах регулирующего термостата горелка начинает цикл розжига

0с – 12 с Предварительная продувка

12 с Розжиг

Аварийная остановка из-за отсутствия розжига

Если за безопасный период времени (5 секунд) пламя не появится, произойдет аварийная остановка горелки

Электрические подключения

В таблице приведены сечения питающего кабеля и типы плавких предохранителей, которые необходимо использовать с горелками серии **RIELLO 40F**.

Клеммник автомата горения

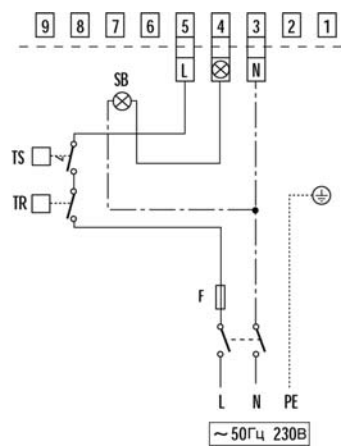

Модель	F5	F10	F20
	230 В	230 В	230 В
F А	6	6	6
L мм ²	1	1	1

L- сечение питающего кабеля

F- плавкий предохранитель

TR - Регулирующий термостат

TS - Предохранительный термостат с ручным взводом

SB - Световой сигнал об аварийной остановке

F - Плавкий предохранитель

Выбросы вредных веществ

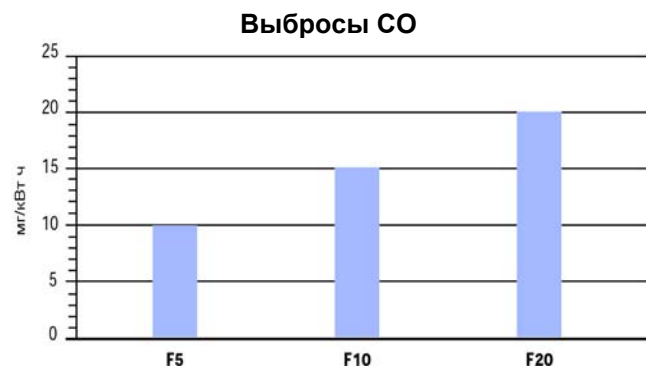
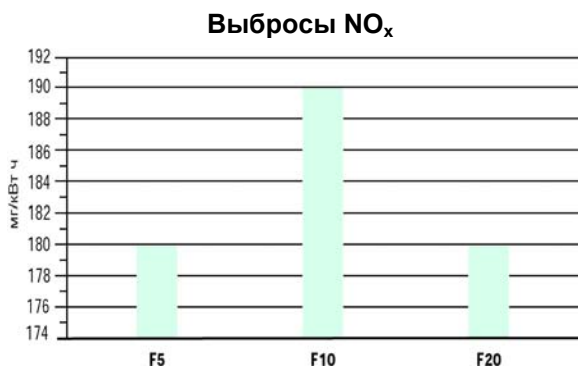

Данные по выбросу вредных веществ получены при работе на максимальной мощности.

Уровень шума

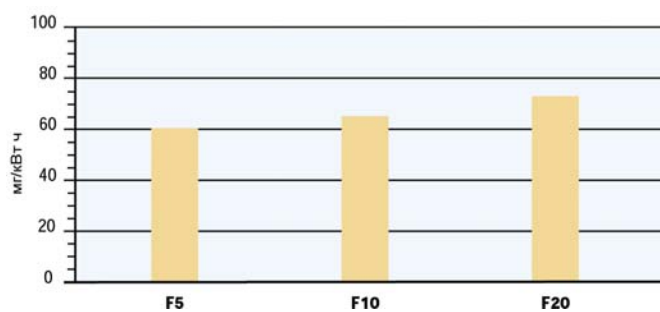

Габаритные размеры и вес

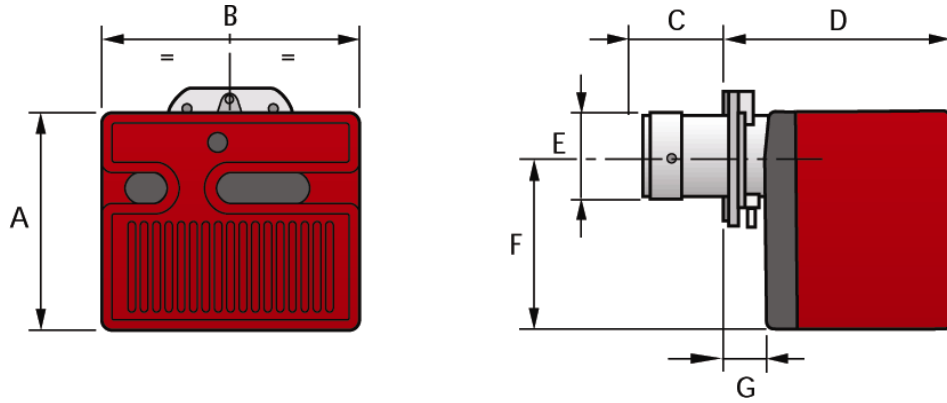

Модель	A	B	C	D	E	F	G
F5	233	272	76	240	89	180	41
F10	262	305	108	265	105	204	44
F20	298	350	118	299	125	230	45

Фланец для установки горелки на котел

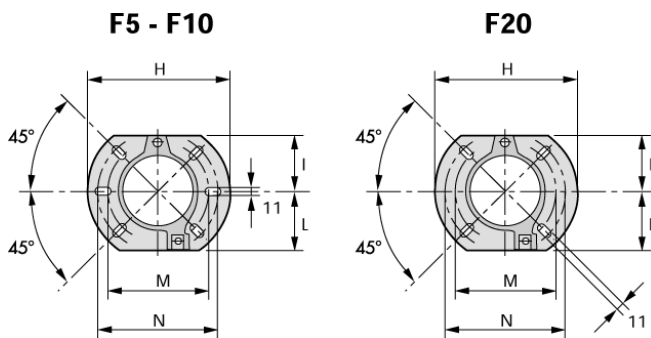

Модель	H	I	L	M	N
F5	180	72	75	130	150
F10	189	83	83	140	170
F20	213	99	99	160	190

Упаковка

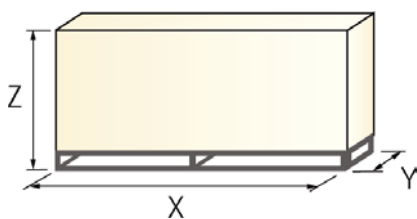

Модель	X	Y	Z	кг
F5	373	305	315	11
F10	413	338	330	12
F20	473	383	367	15