

Технические характеристики

Модель		RIELLO 40 D 8	RIELLO 40 D 17
Тип регулировки		Одноступенчатый	
Мощность	кВт	35 - 100	80 - 197
	Мкал/ч	30 - 85	68 - 170
Расход дизельного топлива		кг/ч	6,7 – 16,6
Рабочая температура		°С мин/макс	0 / 40
Низшая теплотворная способность дизельного топлива	кВт·ч/кг	11,8	
	ккал/кг	10.200	
Вязкость при 20°С		мм ² /с (сСт)	4 – 6
Насос	Тип	RBL	
	производительность	кг/ч при 10 бар	30
Давление распыления		бар	7 - 15
Количество форсунок		1	
Максимальная температура дизельного топлива		°С	50
Низшая теплотворная способность газа		кВт·ч/нм ³	10
Плотность газа		кг/нм ³	0,71
Расход газа		нм ³ /ч	3,5 - 10
Вентилятор		Тип	Центробежный с выпуклыми лопастями
Макс. температура воздуха		°С	40
Электропитание		Фазы/Гц/В	1/50/230 ±10%
Автомат горения		Тип	БРАХМА MF2
Обща электрическая мощность		кВт	0,17
Общий номинальный ток		А	0,8
Степень защиты		IP	40
Мощность электродвигателя		кВт	0,17
Номинальный ток двигателя		А	0,8
Пусковой ток двигателя		А	4
Степень защиты двигателя		IP	20
Трансформатор розжига		V1-V2	230В/1.9А
		I1-I2	2x5 кВ – 30 мА
Выбросы СО		мг/кВт·ч	<100
Сажевое число		№ по Бахаруху	<1

Базовые условия

Температура: 20°С

Давление: 1013,5 мбар

Высота над уровнем моря: 100 метров

Диаграммы рабочих областей

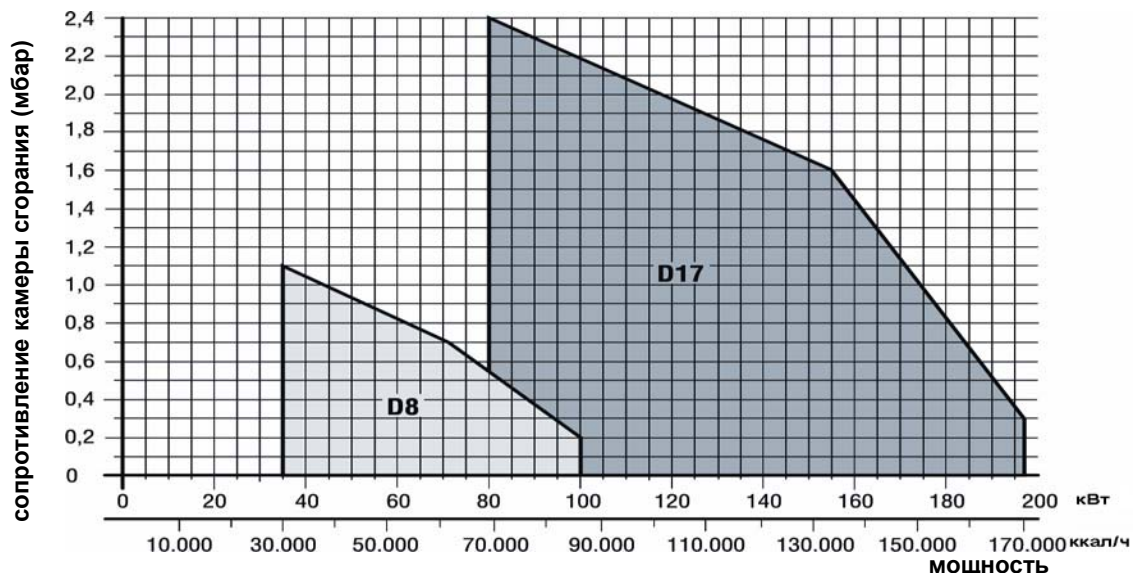

Испытательные условия соответствуют:

Температура: 20°С

Давление: 1013,5 мбар

Высота над уровнем моря: 100 метров

Устройство горелки

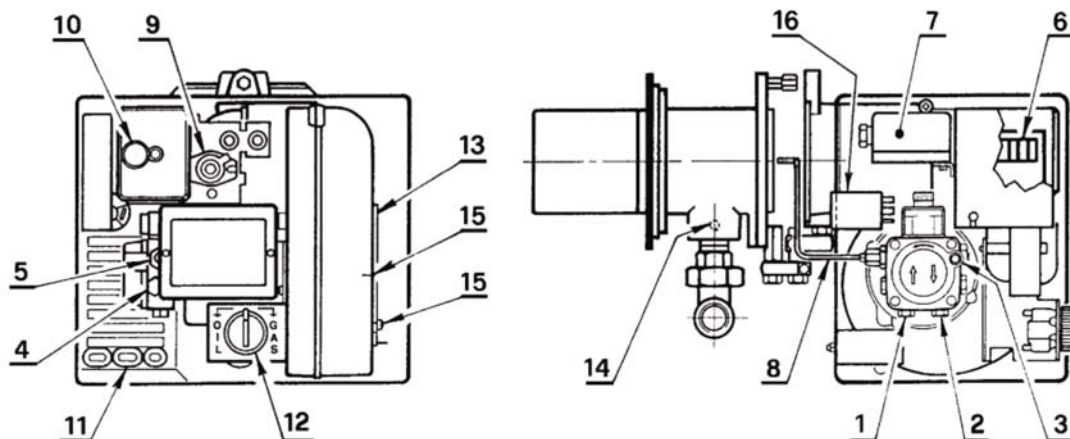

- | | |
|---|---|
| <p>1 – Штуцер для присоединения подающего топливопровода
 2 – Штуцер для присоединения обратного топливопровода
 3 – Штуцер для присоединения вакуумметра
 4 – Штуцер для присоединения манометра
 5 – Винт регулятора давления на насосе
 6 – Клеммник
 7 – Реле максимального давления воздуха
 8 – Трубка подачи топлива</p> | <p>9 – Фоторезистор
 10 – Кнопка разблокировки с сигнализацией об аварийной остановке
 11 – Отверстие для кабелей
 12 – Переключатель режима работы
 13 – Воздушная заслонка
 14 – Штуцер для замера давления газа на соединительной муфте
 15 – Винты для фиксации заслонки
 16 – Фильтр</p> |
|---|---|

Подача топлива

Газ

На горелках серии **Riello 40D** в качестве газовой арматуры используются одноступенчатые мультиблоки: **MBD 405**, **MBD 407**, **MBD 410**. Подвод газа к горелке может осуществляться как справа, так и с левой стороны.

Газовые мультиблоки

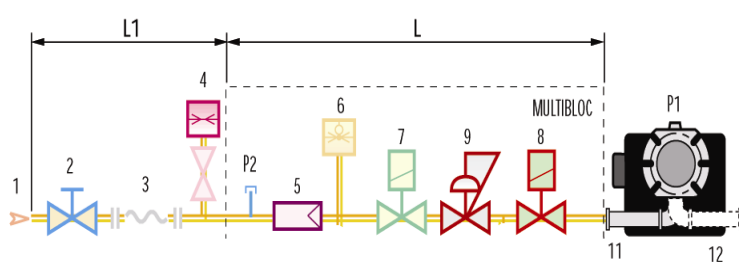

- | | |
|--|--|
| <p>8 Регулирующий электромагнитный газовый клапан с функцией замедленного открывания
 9 Стабилизатор давления газа
 11 Адаптер
 12 Горелка
 P2 Штуцер замера давления перед фильтром
 L Газовый мультиблок
 L1 Часть, выполняемая монтажной организацией</p> | <p>1 Подающий газопровод
 2 Ручной запорный кран
 3 Антивибрационная вставка
 4 Манометр давления газа
 5 Фильтр
 6 Реле минимального давления газа
 7 Предохранительный электромагнитный газовый клапан</p> |
|--|--|

Графики подбора мультиблоков к горелкам

На графиках показаны минимальные потери давления на горелках для различных газовых рамп и мультиблоков. Для определения минимального давления газа перед газовой рампой или мультиблоком к потерям давления, определенным по графику, необходимо прибавить аэродинамическое сопротивление теплогенератора.

На верхнем графике красным цветом выделена рабочая область горелки. На нижнем графике показана зависимость потери давления на головке горелки и газовом мультиблоке (сплошная линия) и на головке горелки (пунктирная линия) от мощности теплогенератора.

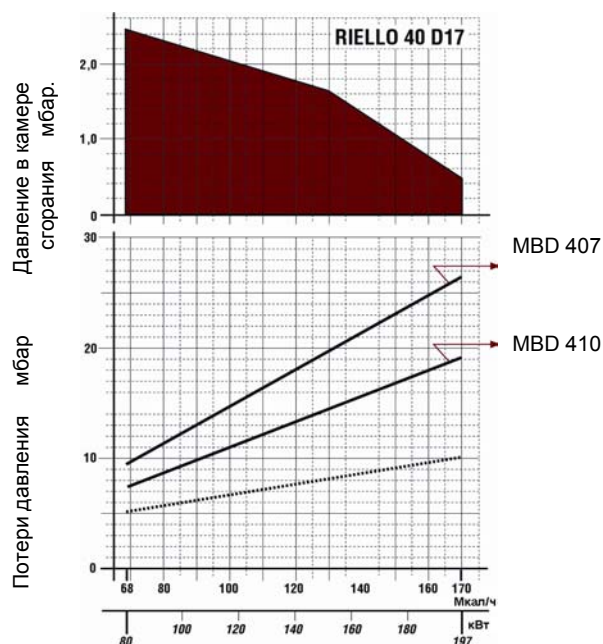
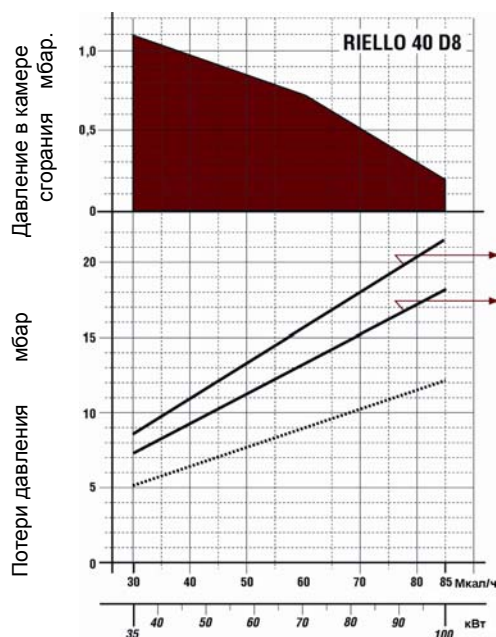

Дизельное топливо

Гидравлическая схема горелки

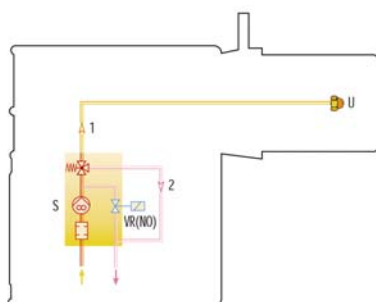

- S Топливный насос с фильтром и регулятором давления на подающем топливопроводе
- VR Нормально открытый клапан возврата топлива в обратный топливопровод
- 1 Трубка подачи топлива к форсунке
- 2 Обратный топливопровод, идущий от регулятора давления
- U Форсунка

Во всех моделях серии **RIELLO 40D**, топливо может подаваться к горелкам, как с правой, так и с левой стороны.

Гидравлические схемы подачи топлива

Системы подачи топлива, которые могут быть использованы для горелок серии **RIELLO 40D** представлены на схемах. Выбор диаметра и длины топливопроводов необходимо осуществлять используя данные таблицы

$L_{\text{макс}}$ – максимальная эквивалентная длина топливопровода

Диаметр топливопроводов	Система А		Система В	
	Ø 8 мм	Ø 10 мм	Ø 8 мм	Ø 10 мм
Н (м)	$L_{\text{макс}}$ (м)	$L_{\text{макс}}$ (м)	$L_{\text{макс}}$ (м)	$L_{\text{макс}}$ (м)
0	35	100	-	-
0,5	30	100	10	20
1,0	25	100	20	40
1,5	20	90	40	80
2,0	15	70	60	100
3,0	8	30	-	-
3,5	6	20	-	-

Система А

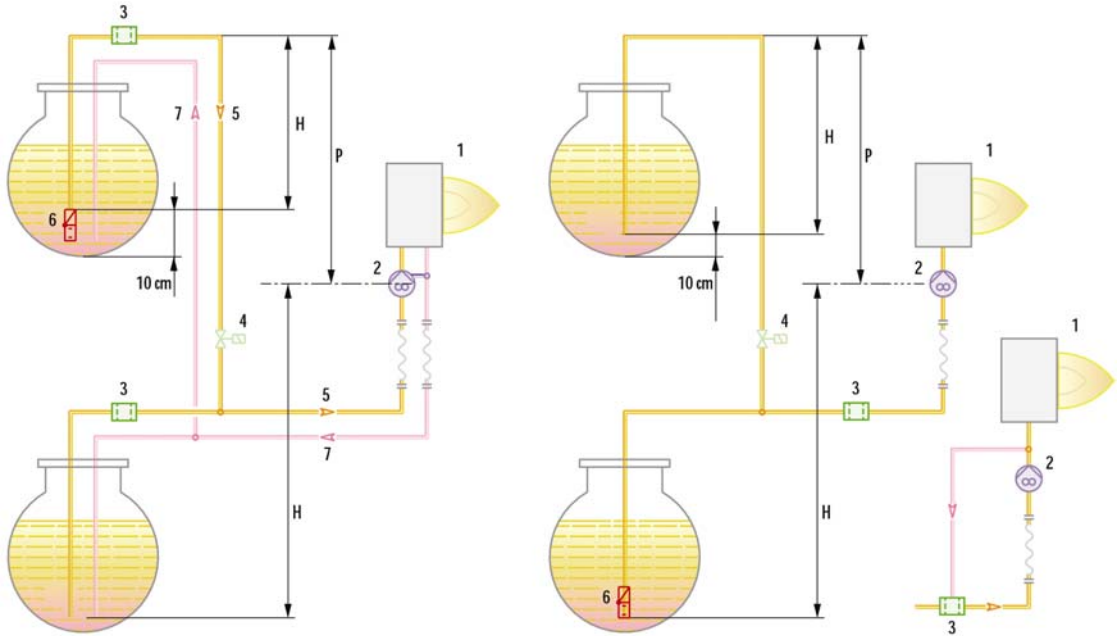

Система В

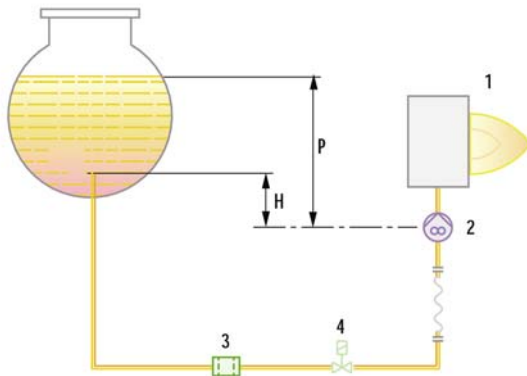

- H Разница по высоте
- P Максимум 4 метра
- Ø Внутренний диаметр топливпровода
- 1 Горелка
- 2 Топливный насос
- 3 Фильтр
- 4 Запорный клапан
- 5 Подающий топливпровод
- 6 Донный клапан
- 7 Обратный топливпровод

Подача воздуха для горения

Необходимое для горения количество воздуха, устанавливается с помощью фиксируемой воздушной заслонки при настройке горелки.

Размеры факела горелки

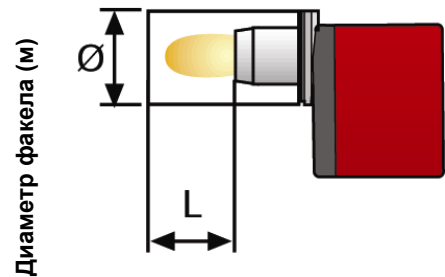
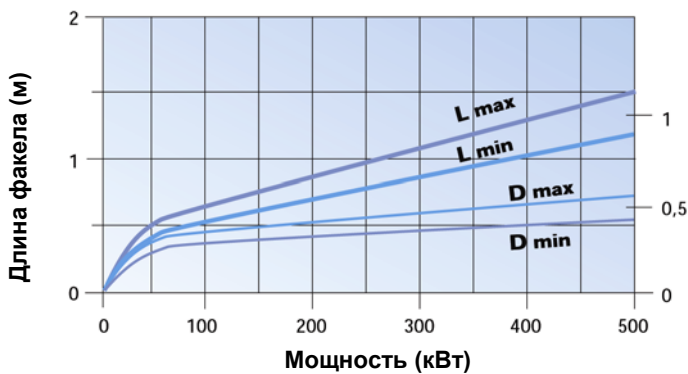

Режим работы горелки

Все модели серии **RIELLO 40D** работают в одноступенчатом режиме.

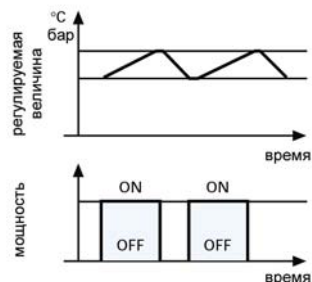

Стандартная комплектация

Гибкие топливные шланги – 2шт.
Винты для крепления фланца горелки к котлу – 4шт.
Теплоизоляционная прокладка – 1шт.
Ручка переключения режимов работы горелки – 1шт.
Инструкция по монтажу и эксплуатации – 1шт.
Спецификация запасных частей – 1шт.

Внимание! Форсунка не входит в комплект поставки и заказывается отдельно в соответствии с мощностью на которой планируется использовать горелку. См. раздел «Дополнительные принадлежности»

Цикл розжига



- 0с Горелка начинает цикл розжига. При замыкании клемм регулирующего термостата включается вентилятор горелки
- 30с Трансформатор розжига генерирует искру
- 31с Открывается газовый клапан или клапан жидкого топлива
- 34с Если в течении трех секунд не появляется пламя, происходит блокировка горелки.

Аварийная остановка из-за отсутствия розжига

Если за безопасный период времени (3 секунды) пламя не появится, произойдет аварийная остановка горелки

Электрические подключения

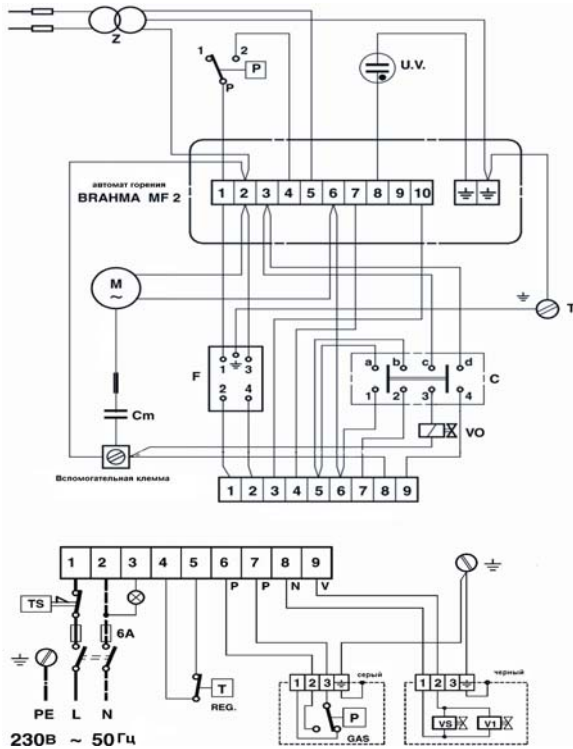

- С – Переключатель режимов работы:
замкнуты контакты 1-3 диз. топливо
замкнуты контакты 2-4 газ.
- С_м – Конденсатор двигателя
- V – Двигатель
- P – Реле максимального давления воздуха
- T – Заземление горелки
- VO – Клапан дизельного топлива
- Z – Трансформатор розжига
- F – Фильтр против радиопомех
- UV – Фоторезистор
- TS – Предельный термостат
- T_{REG} – Регулирующий термостат
- P_{GAS} – Реле минимального давления газа
- V1 – Регулирующий газовый клапан
- VS – Предохранительный газовый клапан

Сечение питающего кабеля – 1мм²

Выбросы вредных веществ

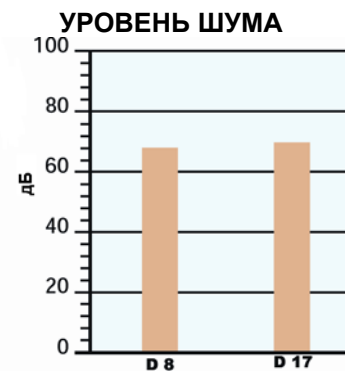
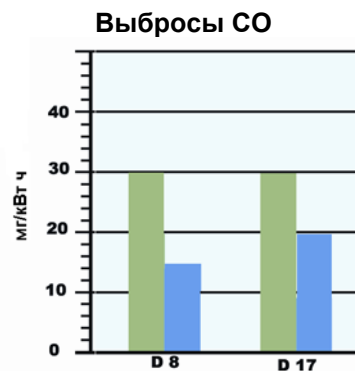
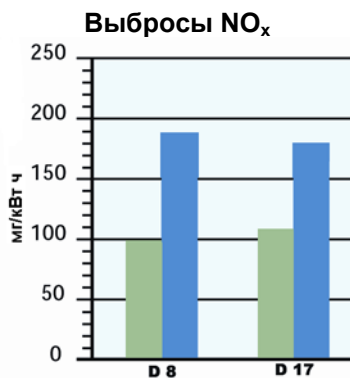

- дизельное топливо

- газ

Данные по выбросу вредных веществ получены при работе на максимальной мощности.

Габаритные размеры и вес

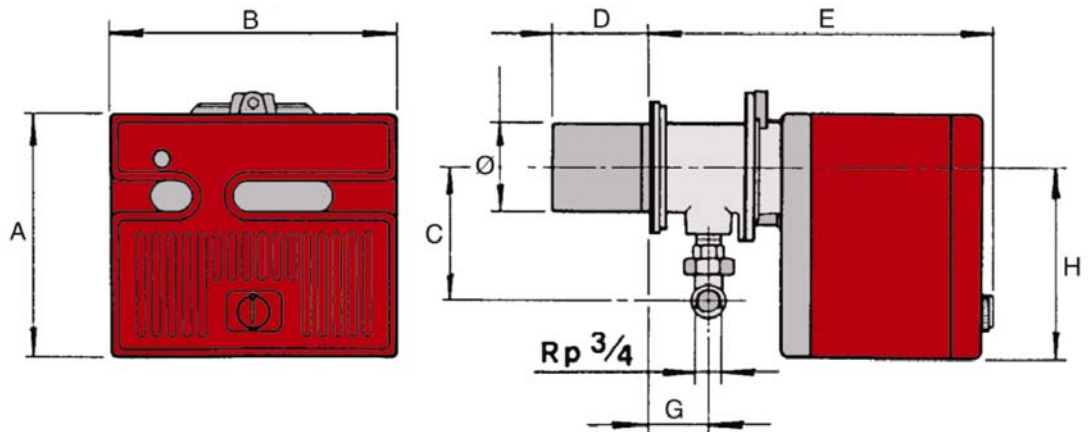

Модель		A	B	C	D	E	Ø	G	H
RIELLO 40D 8	мм	262	305	142	100	360	100	61	204
RIELLO 40D 17	мм	298	350	152	120/280*	402	120	230	67

*Модель с длинной головкой

Фланец горелки для установки на котел

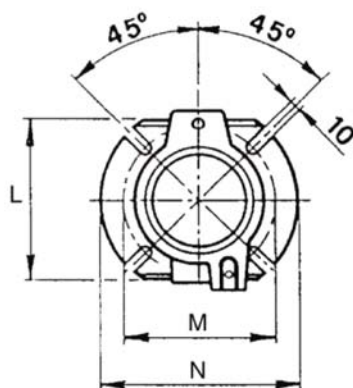

Модель	L	M	N
RIELLO 40D 8	140	130	180
RIELLO 40D 17	180	155	210

Упаковка

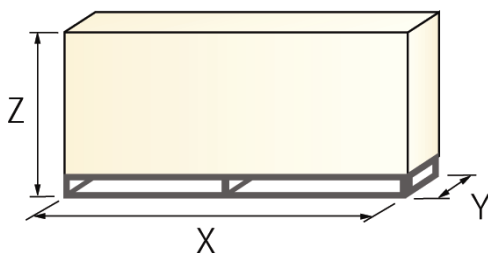

Модель	X	Y	Z	кг
RIELLO 40D 8	473	413	320	26
RIELLO 40D 17	525	453	365	30