

Технические характеристики

Модель		RL 28/1
Тип регулировки		Одноступенчатый
Мощность	кВт	178 – 332
	Мкал/ч	153 – 286
Расход топлива	кг/ч	15 – 28
Рабочая температура	°С мин/макс	0 / 40
Низшая теплотворная способность топлива	кВт·ч/кг	11,8
	ккал/кг	10.200
Вязкость при 20°С	мм ² /с (сСт)	4 – 6
Насос	Тип	AN 57С
	производительность	кг/ч при 12 бар
Давление распыления	бар	12
Количество форсунок		2
Максимальная температура топлива	°С	50
Вентилятор	Тип	Центробежный с S- образными лопастями
Макс. Температура воздуха	°С	50
Электропитание	Фазы/Гц/Вольт	1/50/230 ±10%
Вспомогательное электропитание	Фазы/Гц/Вольт	1/50/230 ±10%
Автомат горения	Тип	RBO 522
Общая электрическая мощность	кВт	0,37
Общий номинальный ток	А	0,12
Степень защиты	IP	44
Мощность электродвигателя	кВт	0,3
Номинальный ток двигателя	А	2,4
Пусковой ток двигателя	А	4,8
Степень защиты двигателя	IP	54
Трансформатор розжига	V1-V2	230 Вольт – 2x5 кВ
	I1-I2	1,9 А – 30 мА
Работа		прерывистая (каждые 24 часа по крайней мере одна остановка)
Звуковое давление	дБ (А)	70
Выбросы CO	мг/кВт·ч	<40
Сажевое число	№ по Бахаруху	<1
Выбросы C _x H _y	мг/кВт·ч	<10 после первых 20 секунд
Выбросы NO _x	мг/кВт·ч	<200 (1 класс по EN 267)

Базовые условия

Температура: 20°С

Давление: 1013,5 мбар

Высота над уровнем моря: 100 метров

Уровень шума измерен в котельной, на расстоянии 1 метра от горелки

Диаграмма рабочей области

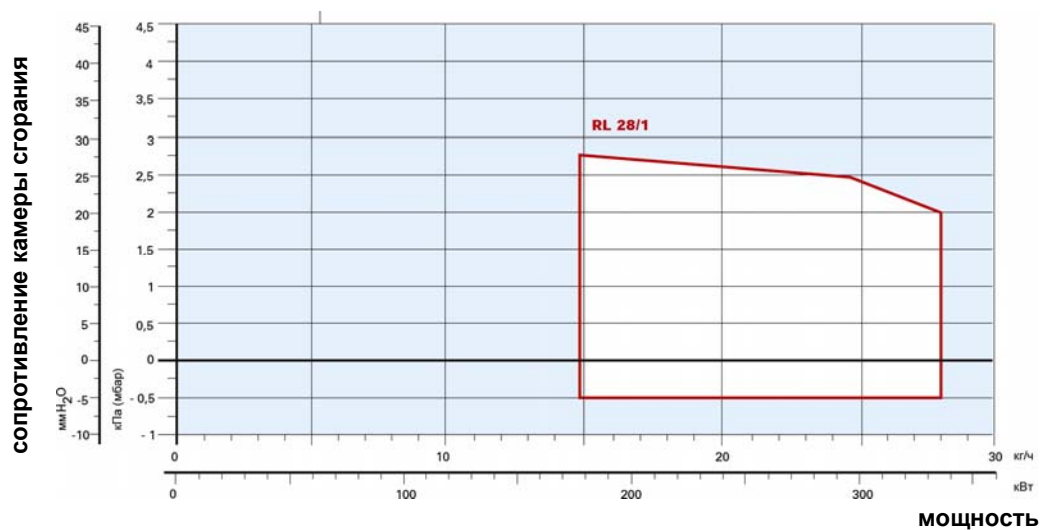

Не закрашенное пространство – реальный рабочий диапазон для выбора горелки

Испытательные условия соответствуют:

Температура: 20°С

Давление: 1013,5 мбар

Высота над уровнем моря: 100 метров

Устройство горелки

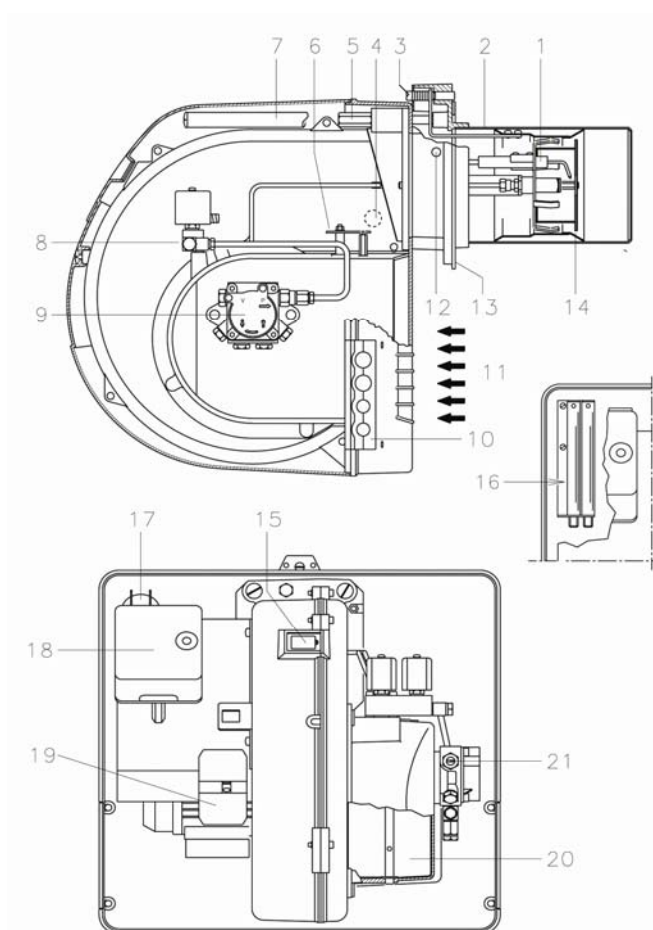

- 1 Электрод розжига
- 2 Головка горелки
- 3 Регулировочный винт головки горелки
- 4 Фоторезистор
- 5 Винт для крепления вентилятора к фланцу
- 6 Градуированный сектор установки положения воздушной заслонки
- 7 Направляющие для открывания горелки
- 8 Блок клапанов
- 9 Топливный насос
- 10 Пластина с отверстиями для кабелей и топливных шлангов
- 11 Воздухозабор
- 12 Штуцер для замера давления воздуха
- 13 Фланец для крепления горелки к котлу
- 14 Подпорная шайба
- 15 Глазок визуального контроля наличия пламени
- 16 Удлинитель для направляющих (7)
- 17 Конденсатор двигателя
- 18 Автомат горения с сигнальной лампой аварийной остановки и кнопкой перезапуска после аварийной остановки
- 19 Клеммник
- 20 Воздушная заслонка
- 21 Винт регулировки давления на топливном насосе

Гидравлическая схема подачи топлива

Гидравлическая схема горелки

Горелки серии **RL/1** оборудованы двумя электромагнитными клапанами. При пуске горелки сначала открывается один клапан, а через 5 секунд другой. Таким образом осуществляется пуск горелки на сниженной мощности.

Для распыления подаваемого насосом топлива в горелки серии **RL/1** устанавливается две форсунки. Выбор номинала форсунок определяется исходя из предполагаемой мощности горелки.

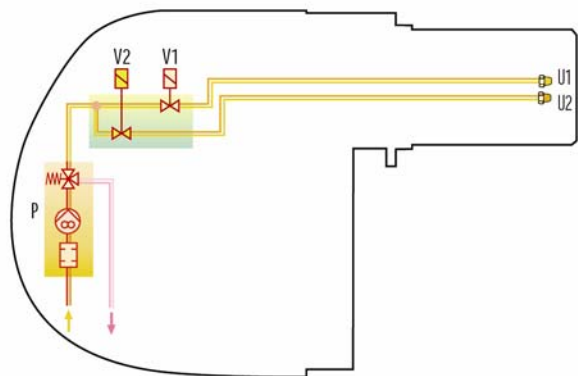

- P Топливный насос с фильтром и регулятором давления
- V1 1-й клапан подачи топлива
- V2 2-й клапан подачи топлива
- U1 1-я форсунка
- U2 2-я форсунка

Система подачи дизельного топлива

Диаметр топливпровода дов	RL 28/1		
	10 мм	12 мм	14 мм
+Н, -Н (М)	L _{макс} (М)	L _{макс} (М)	L _{макс} (М)
4	63	144	150
3	55	127	150
2	48	111	150
1,5	44	102	150
1	40	94	150
0,5	37	86	150
0	33	78	150
-0,5	29	70	133
-1	25	82	118
-1,5	21	63	103
-2	17	45	88
-3	10	29	58
-4	4	12	28

На топливпроводах должны быть установлены устройства безопасности, предусмотренные действующими СНиПами.

В таблице указаны рекомендуемые диаметры топливпроводов для различных горелок, в зависимости от разницы по высоте между горелкой и баком с топливом и расстояниями между ними.

L_{макс} – максимальная эквивалентная длина топливпровода (м)

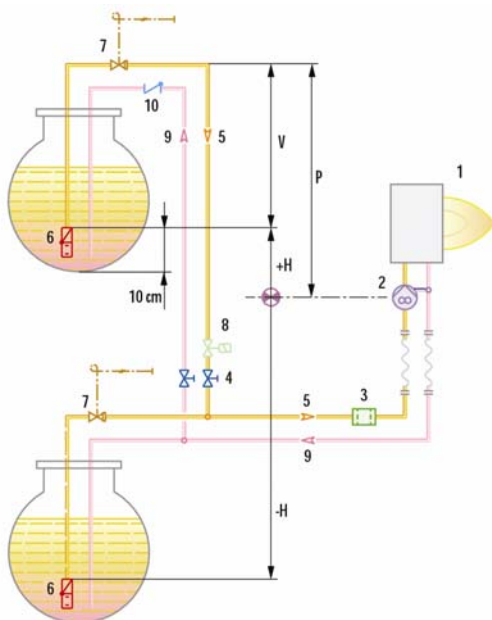

- Н Разница по высоте между насосом и донным клапаном
- Ø Внутренний диаметр топливпровода
- P Высота 10 м
- V Высота 4м
- 1 Горелка
- 2 Топливный насос горелки
- 3 Фильтр
- 4 Запорный ручной вентиль
- 5 Подающий топливпровод
- 6 Донный клапан
- 9 Обратный топливпровод
- 10 Обратный клапан

Позиции 7, 8 – предохранительные запорные клапана. Необходимость установки должна определяться инженером-проектировщиком.

ЗАМЕЧАНИЕ: Проект системы топливоподдачи должен выполняться специализированной проектной организацией.

Подача воздуха на горение

Требуемый расход воздуха устанавливается при помощи фиксируемой воздушной заслонки при настройке горелки.

Стандартная комплектация

- Гибкие топливные шланги-2шт.
- Штуцеры для присоединения к насосу-2шт.
- Прокладки для топливных шлангов – 2шт.
- Винты для крепления фланца горелки к теплогенератору-4шт.
- Теплоизолирующая прокладка-1шт.
- Кабельные сальники – 2шт.
- Удлинители направляющих –2шт. (для модели с длинной головкой)
- Инструкция по монтажу и эксплуатации-1шт.
- Спецификация запасных частей-1шт.

Внимание! Форсунки не входят в комплект поставки и заказываются отдельно в соответствии с мощностью на которой планируется использовать горелку.

См. раздел «Дополнительные принадлежности»

Размеры факела горелки

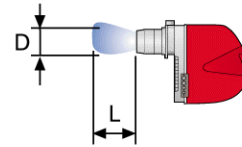
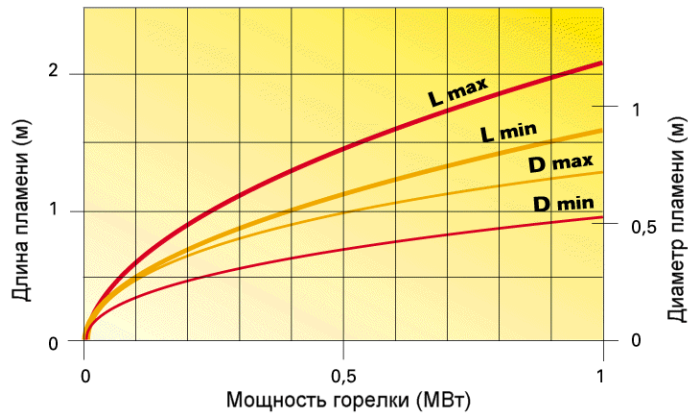

Цикл розжига

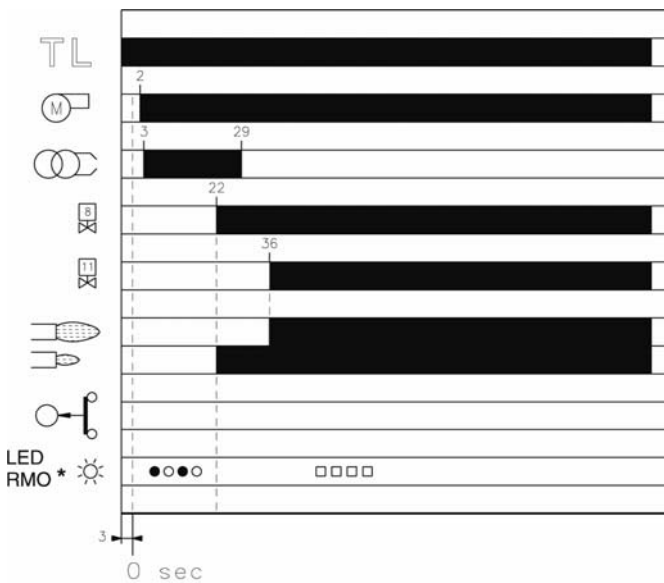

При замыкании контактов предельного TL и аварийного термостатов TS через 3 секунды горелка начинает цикл розжига:

- 0с Начинается программа розжига.
- 2с Включается двигатель вентилятора. Трансформатор розжига отключается.
- 3с Трансформатор розжига генерирует искру.
- 22с Открывается 1-й клапан подачи топлива и топливо воспламеняется.
- 29с Отключается трансформатор розжига
- 36с Открывается 2-й клапан подачи топлива. Горелка выходит на полную мощность. Цикл розжига заканчивается.

Если горелка не розжигается, то в течение 5 секунд после открытия 1-го клапана подачи топлива и через 30 секунд после замыкания TL, происходит аварийная остановка.

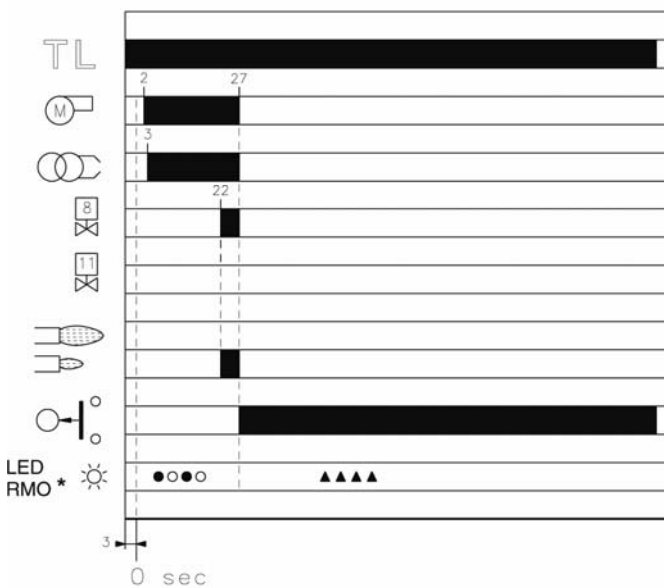

Обозначения:
 ○ Выключен ● Желтый
 □ Зеленый ▲ Красный

Режим работы горелки

Горелки серии RL/1 работают в одноступенчатом режиме.

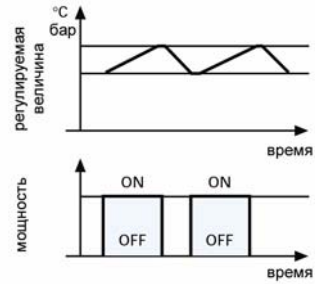

Электрические подключения

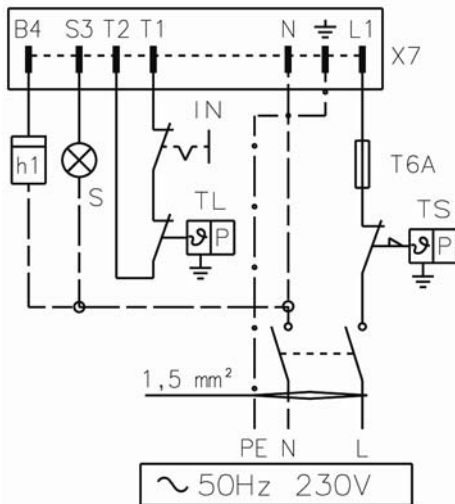

- h1 – счетчик часов работы горелки
- X7 - Семиполюсная вилка
- TS - Аварийный термостат
- S - Световой сигнал об аварийной остановке
- IN - Ручной выключатель
- TL - Предельный термостат
- T6A- Плавкий предохранитель на 6 ампер

Выбросы вредных веществ в атмосферу

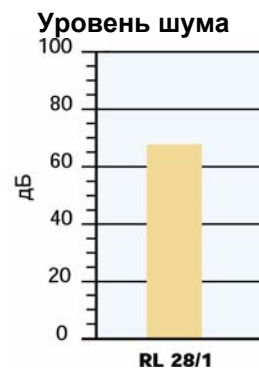
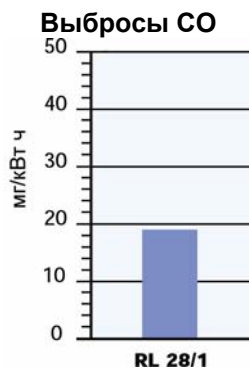
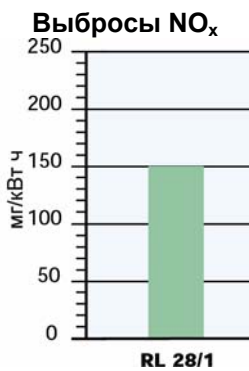

Данные по выбросу соответствуют 1 классу (по Европейским нормам EN 267). Выбросы вредных веществ измерены при работе на максимальной мощности.

Габаритные размеры и вес

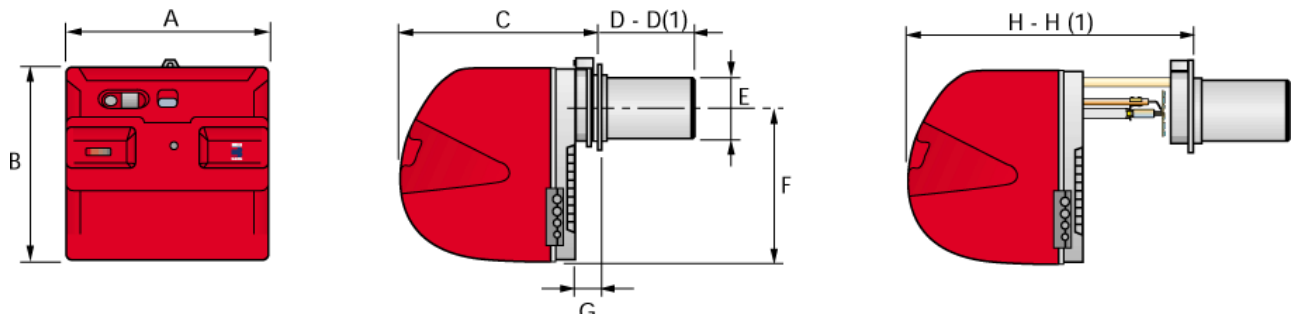

Модель	A	B	C	D-D(1)	E	F - F(1)	G	H-H(1)
RL 28/1	476	474	468	216 - 351	140	352	52	672-807

(1) размеры с удлиненной головкой

Фланец для установки горелки на котел

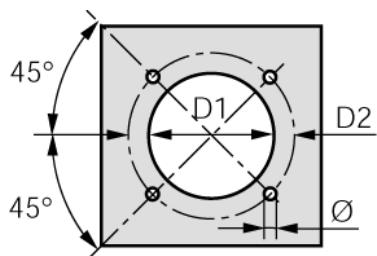

Модель	D1	D2	Ø
RL 28/1	160	224	M8

Упаковка

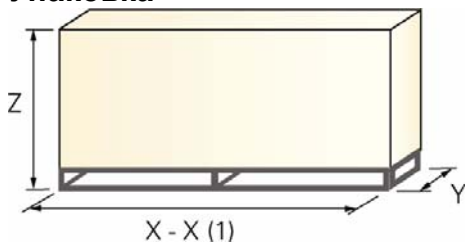

Модель	X - X(1)	Y	Z	кг
RL 28/1	1010	495	620	35